

mestic®

Split unit airconditioner SPA-3000

3050

BTU (895W)



53 dB



mode



3 speeds



22.5 kg



Baby it's
COOL
INSIDE

Obsah

1. Bezpečnostní předpisy
 2. Technické údaje
 3. Elektrické schéma
 4. Obsah balení
 5. Označení dílů
 6. Instalace klimatizace
 7. Návod k obsluze
 8. Seznam chybových kódů
 9. Průvodce odstraňováním problémů
 10. Údržba
- Správná likvidace výrobku
Prohlášení o shodě

1. Bezpečnostní předpisy

Varování

Při používání této klimatizace je důležité, abyste vždy dodržovali bezpečnostní předpisy. Tím se zabrání riziku zranění osob, úrazu elektrickým proudem či poškození produktu. Proto si předem přečtěte všechny pokyny.

- Před použitím si přečtěte návod.
- Pokud nebudou dodrženy podmínky použití, výrobce nenese odpovědnost za žádné škody nebo zranění, které z toho plynou použitím tohoto zařízení.
- Uchovejte tento manuál, záruční list a prodejní doklad.
- Děti by měly být vždy pod dozorem, aby bylo zajištěno, že si se spotřebičem nebudou hrát.
- Toto zařízení není určeno pro použití dětmi do 8 let a osobami s omezenými fyzickými, smyslovými či duševními schopnostmi. Také není určeno pro osoby s nedostatečnými zkušenostmi a znalostmi, pokud nemají dohled nebo nedostaly pokyny k používání od osoby, která je odpovědná za jejich bezpečnost.
- Spotřebič nikdy nepoužívejte, pokud je viditelně poškozen nebo pokud má přerušovaný kabel.
- Nikdy neopravujte zařízení sami, pokud je spotřebič, kabel nebo zástrčka poškozená, vždy to nechte provést opravu u výrobce nebo u kvalifikovaného technika.
- Zařízení není vhodné pro komerční použití.
- Vždy používejte a skladujte zařízení na suchém místě.
- Nikdy nepoužívejte příslušenství, které není doporučeno výrobcem.
- Tento spotřebič je vhodný pouze pro použití v domácnosti a k účelu, pro který je určen.
- Je zakázáno upravovat tento výrobek (nebo jeho části).
- Nikdy nepřipojujte k elektrické zásuvce více elektrických spotřebičů. Tím se zabrání špatnému spojení a vysoké tepelné zátěži.
- Je zakázáno umísťovat přenosnou klimatizaci (vnitřní a venkovní jednotku) na dešti nebo ve vodě.

Varování

- Vzdálenost od hořících předmětů musí být minimálně 2 metry z důvodu protipožárních opatření.
- Uživatelům je přísně zakázáno doplňovat chladivo sami.
- Netahejte přímo za hadici a neničte ji ostrými předměty. Pokud zjistíte, že je hadice poškozená, přestaňte ji používat a kontaktujte distributora nebo opraváře.

Místo instalace klimatizace

Klimatizační zařízení musí být během používání umístěno na pevném, rovném povrchu (poznámka: klimatizace nesmí být nakloněna ani sklopená). Tato mobilní klimatizace nesmí být instalována na následujících místech:

1. V blízkosti silných zdrojů tepla, výparů a hořlavých nebo výbušných plynů.
2. V prostředí, které obsahuje chemikálie (vypařující se látky, organická rozpouštědla atd.)
3. Ve vlhkém prostředí. Jakmile zaprší, je třeba z okna sundat klimatizaci.
4. Pro venkovní použití musí být klimatizace chráněna před deštěm a/nebo vodou.

Vezměte také v úvahu následující předpisy:

1. Výrobek musí být vždy a ve všech případech udržován ve svislé poloze. Nedržte zařízení bokem nebo hlavou dolů.
2. Při přemísťování nebo přenášení se snažte klimatizaci držet rovně. Ujistěte se, že s ní nebylo třeseno nebo nespadlo.
3. Ujistěte se, že přívod vzduchu není ucpaný a zůstává dobře větraný.
4. Nevkládejte předměty do otvorů pro vstup a výstup vzduchu. Předměty mohou přijít do kontaktu s elektrickou částí nebo ventilátorem tímto způsobem a mohly by být nebezpečné.
5. Nepokládejte na výrobek těžké předměty.
6. Vytáhněte zástrčku ze zásuvky před přemísťováním klimatizace, prováděním údržby, čištěním nebo když není dlouhou dobu používána.
7. Při přemísťování zařízení netahejte za zástrčku.
8. Alespoň jednou měsíčně vyčistěte prachové síto přívodu vzduchu.
9. Nebude-li zařízení delší dobu používáno, musí být skladováno na chladném a suchém místě. Vyčistěte a vysušte klimatizaci v dostatečném předstihu.

2. Technická data

Napětí	220~240V 50/60Hz	Kapacita proudění vzduchu	250-300 m ³ /h
Kapacita chlazení	3050 BTU (895W)	Odvlhčovací kapacita	0,95 L p/u
Napájení	405W	Izolační třída	IPX4
Chladivo	R290(120g)	Typ kompresoru	Rotor type
Rozměry vnitřní jednotky	45.4 X 30.8 X 20.4cm	Hlučnost	53 dB
Rozměry vnější jednotky	44.3 X 37.3 X 20.1cm	Hmotnost	22,5 kg

3. Elektrické schéma

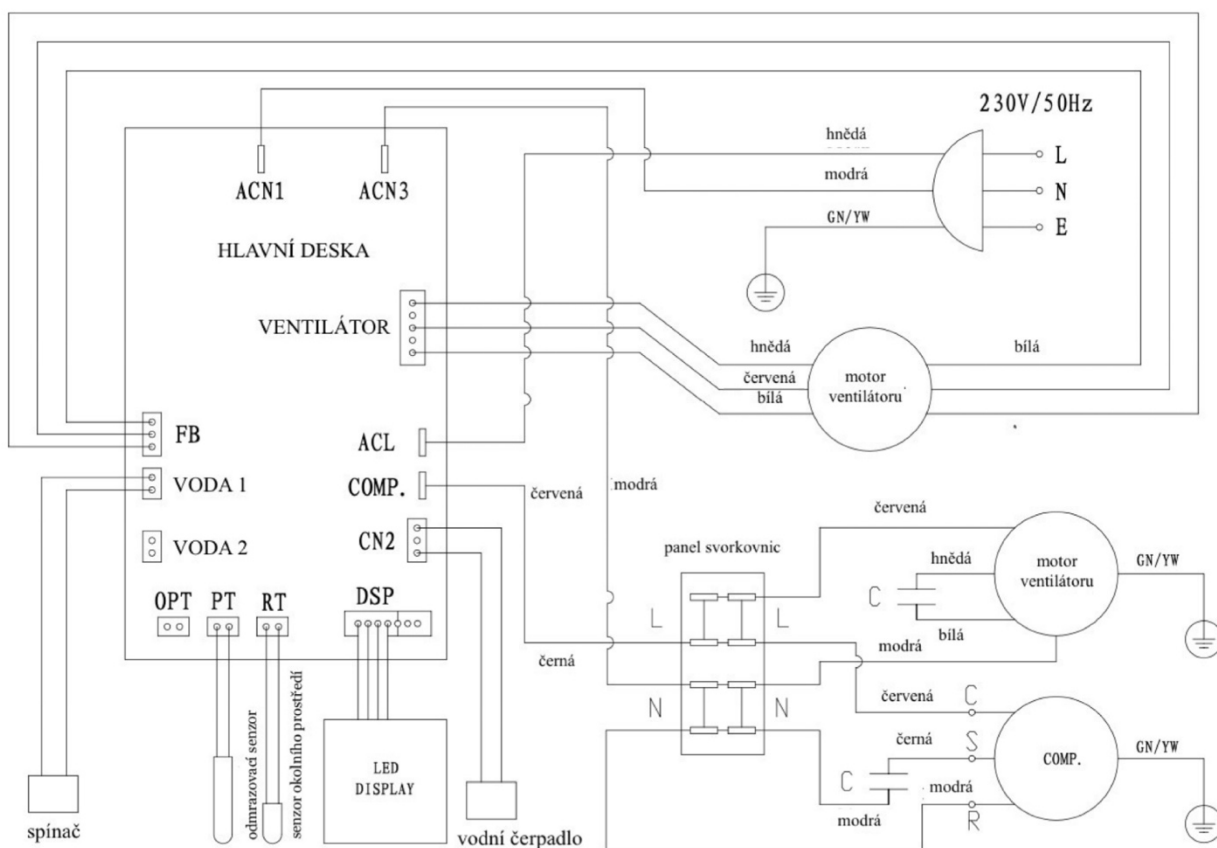

4. Seznam balení

Název	Množství
Vnitřní jednotka	1
Vnější jednotka	1
Vypouštěcí hadice	1
Vnější držák	2
Vnitřní držák	2
Držák pro uložení	2
Nárazuvzdorný pryžový tlumič	2
Nosné bloky	2
Ruční šrouby	14
Twist lock	2
Drážkovaná matice	2
Návod k obsluze	1

5. Díly

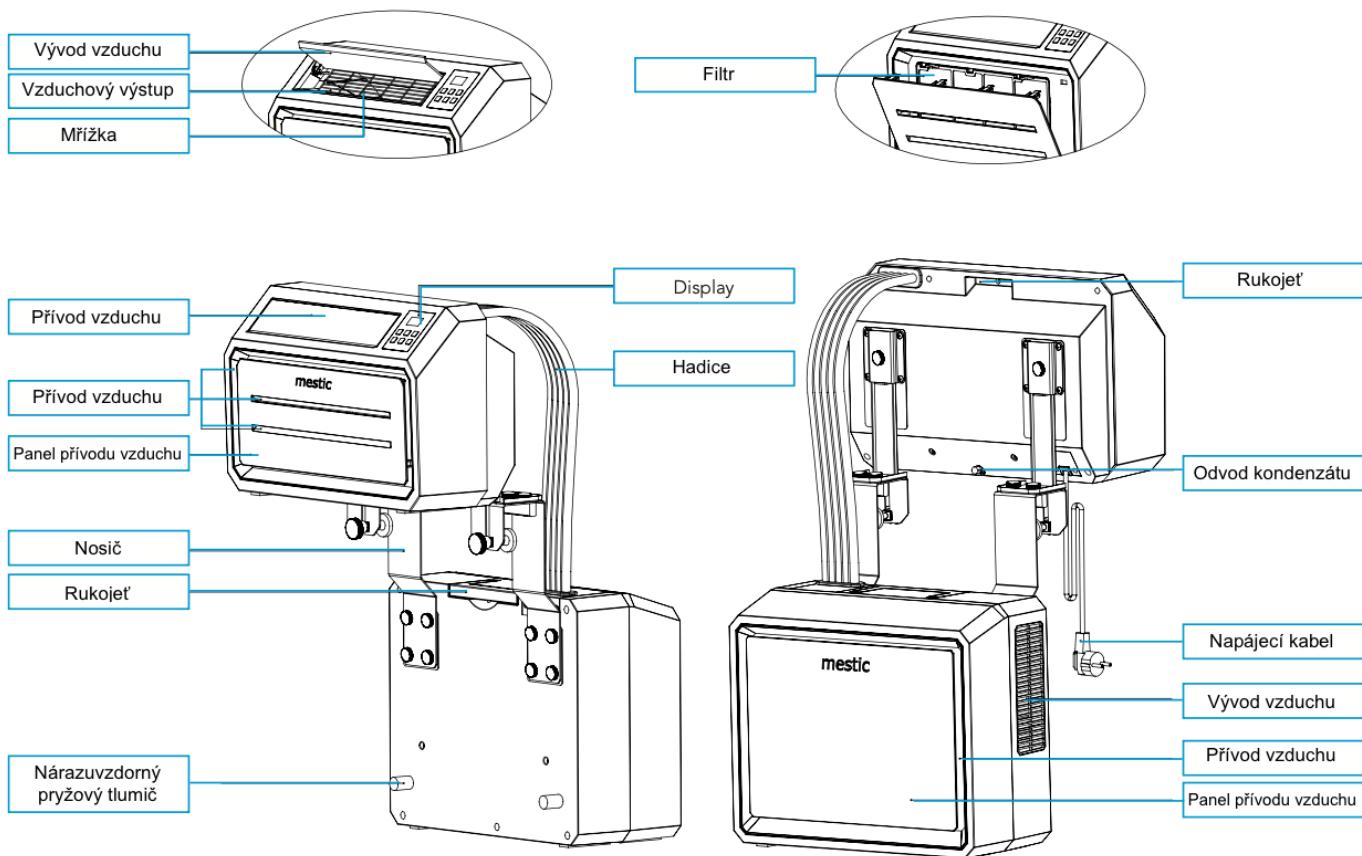

Příslušenství

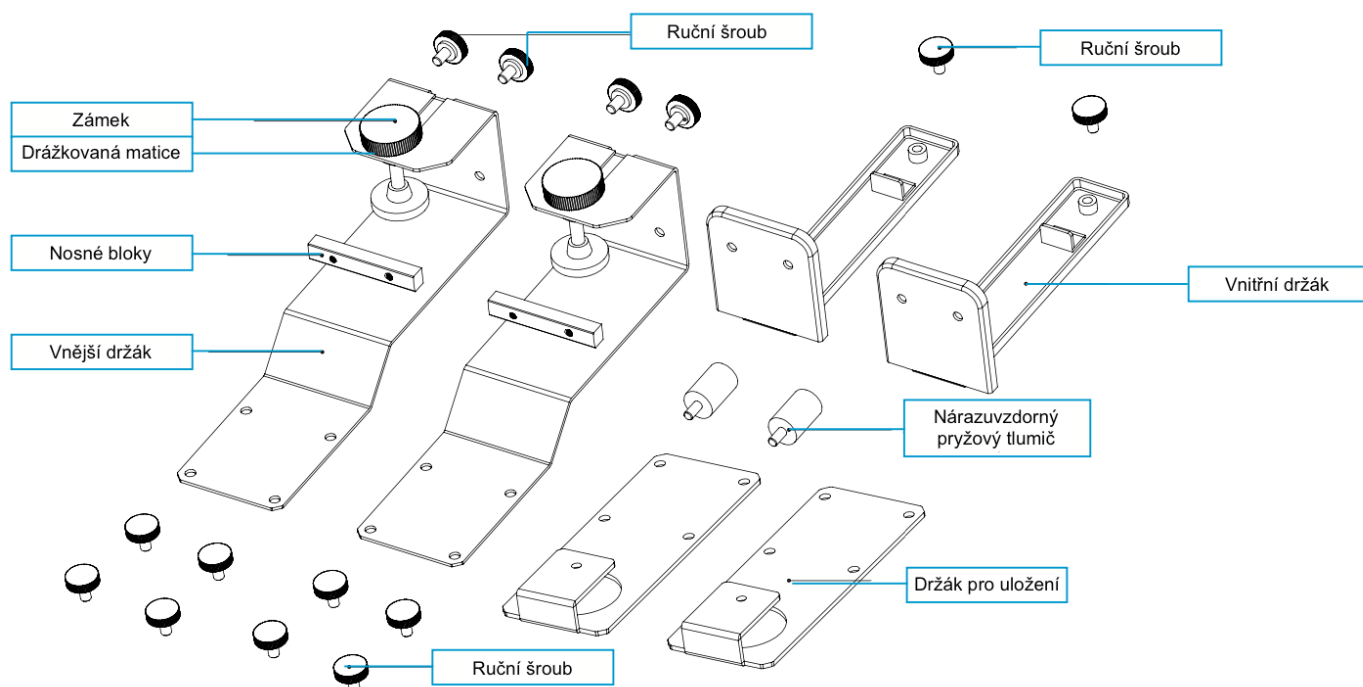

Ovládací panel

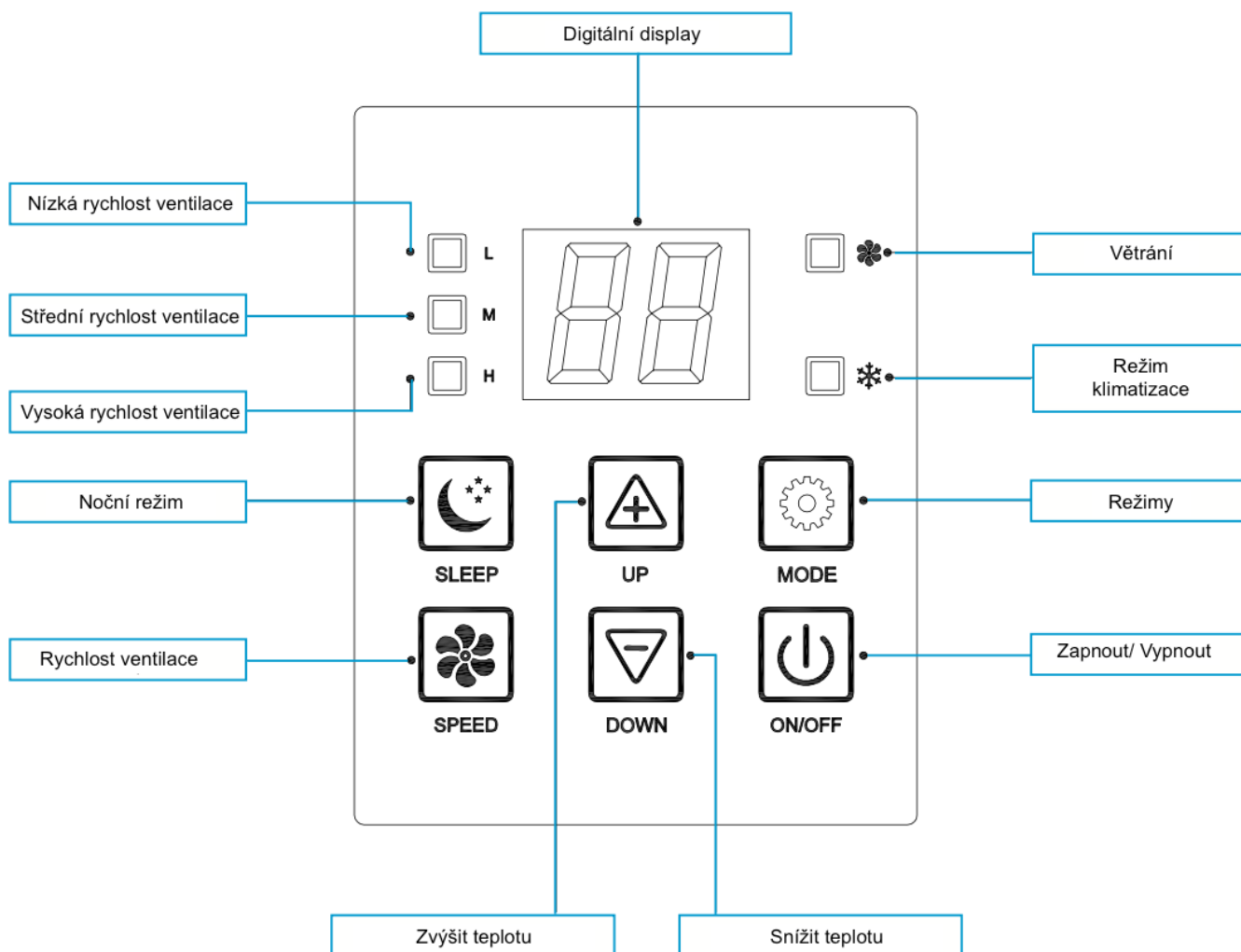

6. Instalace klimatizace

1. Vybalte zařízení a příslušenství a zkontrolujte, zda je hadice mezi vnitřní a venkovní jednotkou správně připojena. Zkontrolujte také, zda má odtok kondenzátu pryžový kryt. Nakonec zkontrolujte, zda je příslušenství kompletní.
2. Nainstalujte příslušenství, jak je znázorněno na obrázku. Připojte vnější držák k podpěrnému bloku a vnitřní držák utážením ručních šroubů. Takto vytvoříte madlo pro přenášení.

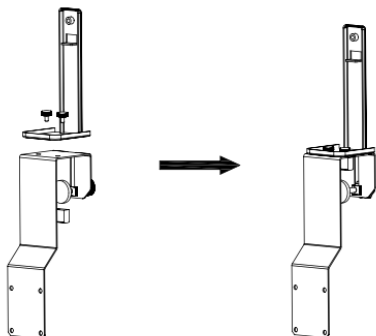

2.1 Nainstalujte držák, jak je znázorněno na obrázku níže. Nainstalujte vnitřní a venkovní jednotku na držák, aby byly obě části upevněny. Pro upevnění jednotek k držáku utáhněte ruční šrouby v příslušných otvorech.

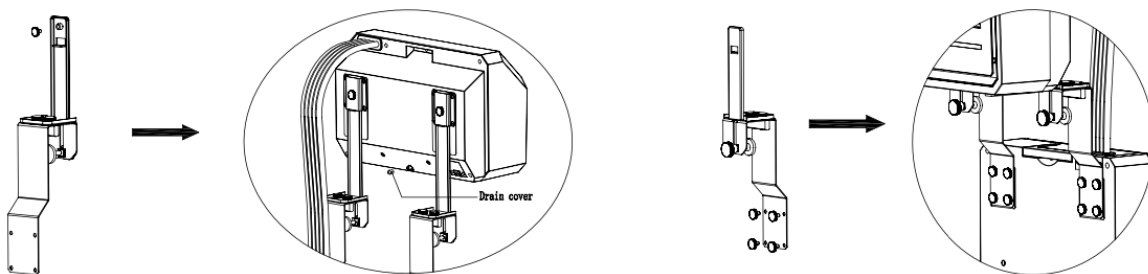

2.2 Umístěte nárazuvzdorné pryžové tlumiče na zadní stranu venkovní jednotky.

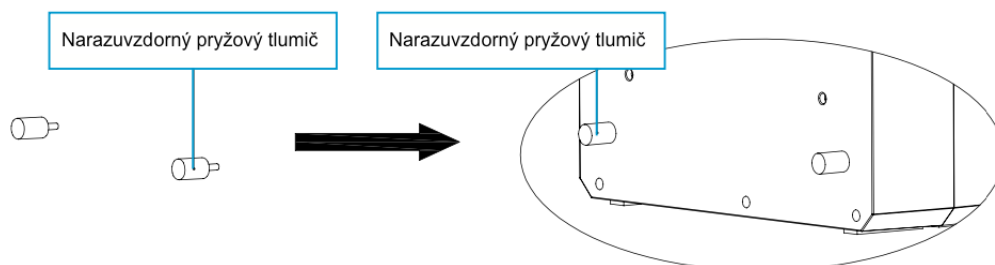

2.3 Nainstalujte kompletní jednotku do okna karavanu a řádně utáhněte držák (viz obrázek).

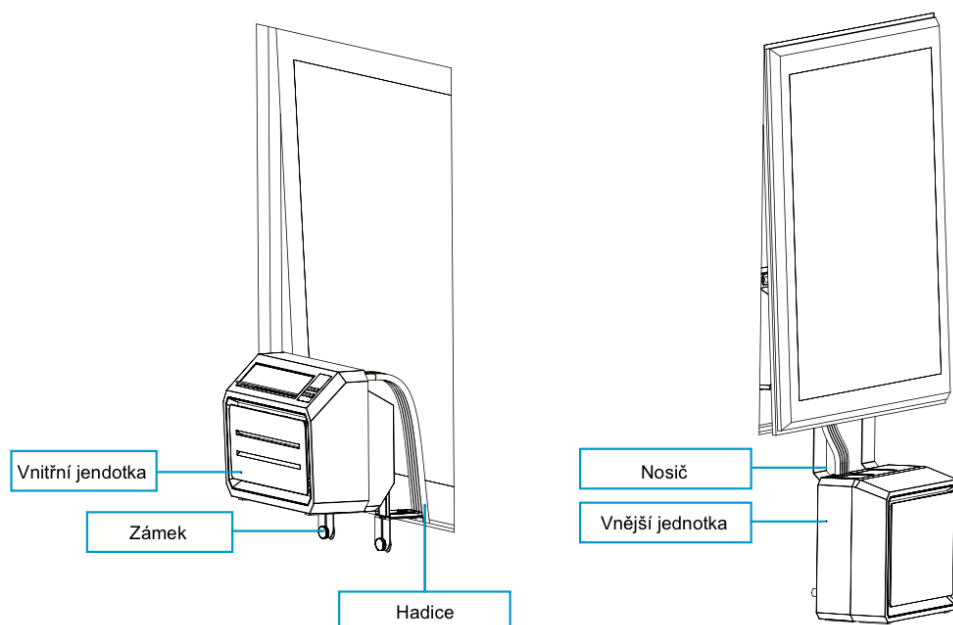

7. Návod k použití

Otevřete dvířka pro odvod vzduchu

Pootočte dvířka pro odvod vzduchu směrem nahoru tak, aby byly zcela otevřeny (viz obrázek).

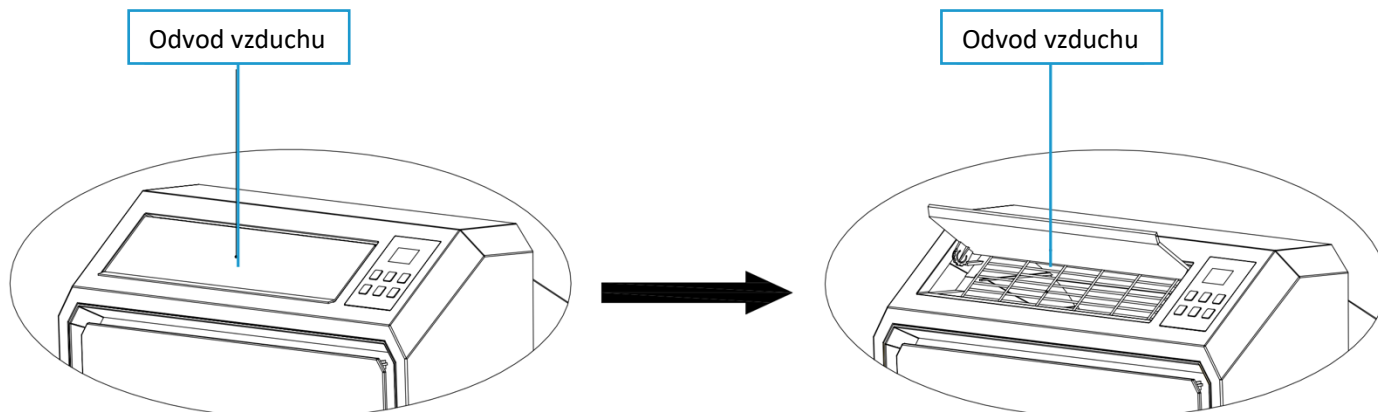

Aktivování klimatizace

Zapojte jednotku klimatizace do zásuvky. Jakmile uslyšíte krátké pípnutí a uvidíte, že se ovládací panel rozsvítí a okamžitě zhasne, znamená to, že stroj je aktivován.

Zapnutí

Stisknutím tlačítka „ON/OFF“ zapnete jednotku. Pokud uslyšíte dvě krátká pípnutí a teplota se zobrazí na displeji klimatizace, je klimatizace zapnuta.

Jakmile je klimatizace zapnutá, teplota je standardně přednastavena na 22 °C. Rozsvítí se kontrolka „(M) střední rychlost větrání“ a kontrolka „klimatizace“, následně se zapne ventilátor vnitřní jednotky. Teplotní senzor měří okolní teplotu a pokud překročí 22 °C, venkovní jednotka začne pracovat na snížení teploty. Je okolní teplota již nižší než 22 °C? Potom se venkovní jednotka nespustí.

Rychlost větrání

Po stisknutí tlačítka „SPEED“ může se ozvat krátké pípnutí. Toto tlačítko umožňuje nastavit ventilátor vnitřní jednotky na „(L) nízká rychlost větrání“, „(M) střední rychlost větrání“ nebo „(H) vysoká rychlost větrání“. Odpovídající kontrolky ukazují, které nastavení rychlosti větrání je zvoleno.

Přepínání mezi režimem klimatizace a režimem ventilátoru

Pokud stisknete tlačítko „UP“, pokaždé se ozve krátké pípnutí. Teplota se pokaždé zvýší o 1 °C. Nejvyšší možné nastavení teploty je 30 °C. Pokud stisknete tlačítko „DOWN“, jednotka pokaždé vydá krátké pípnutí. Teplota se pokaždé sníží o 1 °C. Nejnižší možné nastavení teploty je 16 °C.

Nastavení teploty

Pokud stisknete tlačítko „UP“, zařízení vydá krátké pípnutí. Teplota se zvýší pokaždé o 1 °C. Nejvyšší možné nastavení teploty je 30°C. Pokud stisknete tlačítko "DOWN", ozve se krátké pípnutí. Teplota se pokaždé sníží o 1 °C. Nejnižší možné nastavení teploty je 16°C.

Režim spánku

Stisknutím tlačítka „SLEEP“ aktivujete režim spánku. Po 6 sekundách se všechny kontrolky a digitální displej vypnou a klimatizace přejde do režimu spánku. Ventilátor vnitřní jednotky nadále běží při nízké rychlosti větrání (L). Nebude vás tak obtěžovat světlo a zvuk a můžete klidně spát. Když stisknete jakékoli tlačítko na ovládacím panelu, klimatizace krátce pípne a vrátí se do původního provozního režimu.

Vypnutí

Stisknutím tlačítka „ON / OFF“ vypnete klimatizaci. Příklad dluze pípne a všechny kontrolky zhasnou. Klimatizace se vypne a přejde do pohotovostního režimu, dokud se přístroj znovu nezapne.

9. Seznam chybových kódů

Pokud jednotka nefunguje nebo funguje nedostatečně:

zkontrolujte, zda je na displeji zobrazený chybový kód, řešení naleznete v tabulce chybových kódů. Pokud na displeji není zobrazený žádný chybový kód, pročtěte si průvodce poruch a jejich možné řešení.

Chybové kódy		
Chybový kód	Příčina	Řešení
E1	Selhání senzoru vnitřní teploty	Kontaktujte prodejce
E2	Selhání senzoru systémové teploty	
E4	Nedostatek chladiva	
E5	Selhání ventilátoru	
E6	Porucha čerpadla kondenzátu	Postupujte dle pokynů uvedených níže

Řešení chybového kódu E6

Tato chybová hláška znamená, že vnitřní jednotka nevypouští kondenzovanou vodu ven. V takovém případě sejměte hadičku z vnitřní jednotky a nejprve vysráženou vodu vylejte.

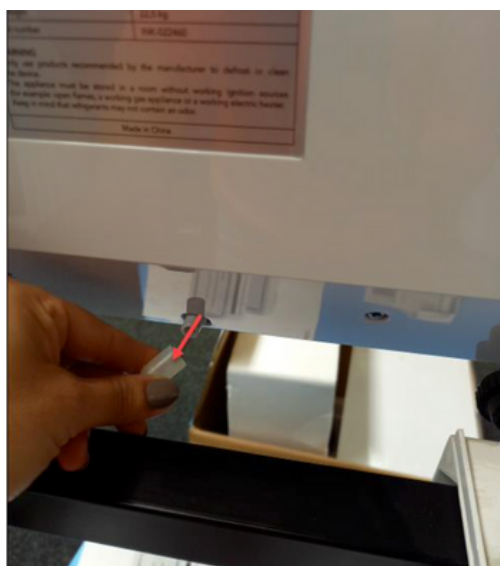

Poté nasadte dodanou hadici a zkondenzovaná voda nyní může volně vytékat.

Pokud trubičkou nevytéká voda, může být trubička ucpaná a můžete ji propíchnout například tenkou špejlí nebo brčkem.

Doporučujeme zavěsit vnitřní jednotku co nejrovněji nebo ji opřít, aby mohla voda správně odtékat.



Restartujte klimatizaci a problém s hláškou E6 by měl být vyřešen.

10. Průvodce poruchami

Průvodce poruchami		
Problém	Příčina	Řešení
Jednotka se nezapne	Není zapnuté napájení	Zapněte napájení
	Poničená elektrická zásuvka	Vypněte přívod elektřiny a zkontrolujte či opravte elektrickou zásuvku
	Neznámý důvod	Kontaktujte prodejce
Malý výtlač vzduchu nebo omezený chladicí účinek	Je vybrán nejnižší stupeň ventilace	Zvolte režim střední anebo vysoké rychlosti ventilace
	Vzduchový filtr je znečištěný	Zkontrolujte a vyčistěte filtr
	Přívod nebo odvod vzduchu vnitřní jednotky je zablokován	Zkontrolujte, že jednotka není ucpána, případně odstraňte překážku
	Přívod nebo odvod vzduchu z venkovní jednotky je zablokován	Zkontrolujte, že jednotka není ucpána a případně odstraňte překážku
	Okolní teplota je příliš nízká nebo vysoká	Okolní teplota musí být v rozmezí 16 až 40 °C
	Nedostatečné napětí z napájecího zdroje	Poradte se s elektrikářem nebo použijte jiné připojení napájení
Pouze větrání bez chladicího efektu	Jednotka je zapnuta ve větracím módu	Zapněte chladicí režim (A/C)
	Chladicí režim se vypnul automaticky	Vyčkejte přibližně 3 – 5 minut než termostat znovu sepne
Neobvyklý hluk či vibrace	Montážní držáky nejsou správně nainstalované nebo montážní šrouby zařízení nejsou dostatečně utaženy	Zkontrolujte, zda je montážní držák pevně utažen, a utáhněte upevňovací šrouby zařízení
Z vnitřní jednotky uniká voda	Gumová zátka na spodní straně vnitřní jednotky chybí nebo není dostatečně zatlačena	Zkontrolujte nebo vyměňte zátku
	Zařízení je nakloněno	Zařízení musí být namontováno vodorovně (maximální úhel <math>< 3^\circ</math>)
Spotřebič vydává zápach	Jedná se o vážný problém	Neprodleně vypněte jednotku a kontaktujte prodejce

10. Údržba

Čištění

Upozornění: před čištěním výrobku odpojte napájecí kabel ze sítě.

Čištění venkovních částí:

Vnější povrch otřete vlhkým hadříkem. Poté zařízení důkladně osušte suchým hadříkem. Nedovolte, aby se do stroje dostala voda nebo čisticí prostředek. Nečistěte klimatizaci agresivními čisticími prostředky anebo technickým benzínem.

Vyčištění filtru:

Je důležité pravidelně odstraňovat prach z filtru. Vyjměte filtr, jak je znázorněno na obrázku níže. Vyčistěte filtr vodou z vodovodu anebo vysavačem, abyste z filtru odstranili veškeré nečistoty. Před vložením filtru zpět do klimatizace se ujistěte, že je suchý. K čištění nepoužívejte vodu teplejší než 40 °C a nevystavujte filtr slunci.

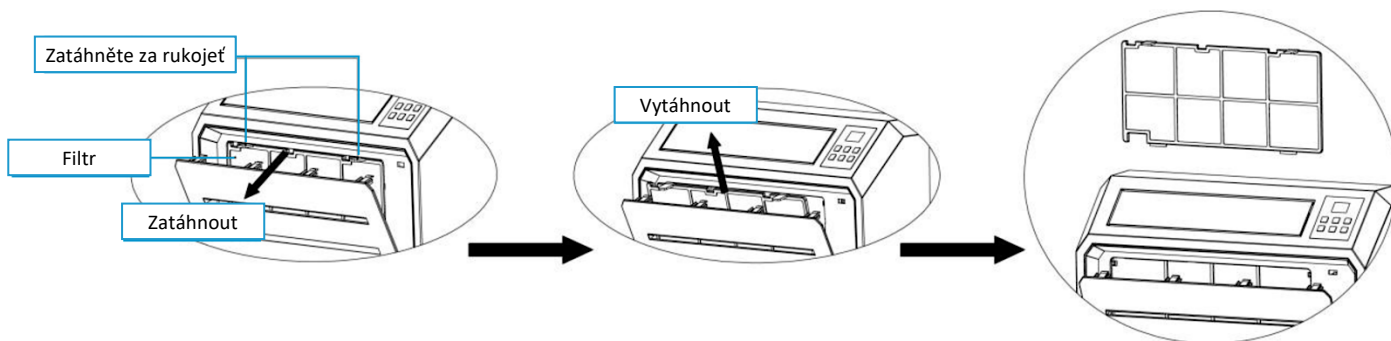

Údržba

Odstraňte pryžové těsnění z místa pro odvod kondenzátu a vypusťte zkondenzovanou vodu na vhodném místě, když klimatizaci budete skladovat delší dobu. Poté vraťte zpět gumové těsnění.

Vyčistěte klimatizaci podle pokynů v části „čištění“.

Uchovejte klimatizaci na chladné a suché místo. Doporučujeme, abyste klimatizaci při skladování vrátili zpět do obalu. Tím se zabrání usazování nečistot a prachu na klimatizaci.

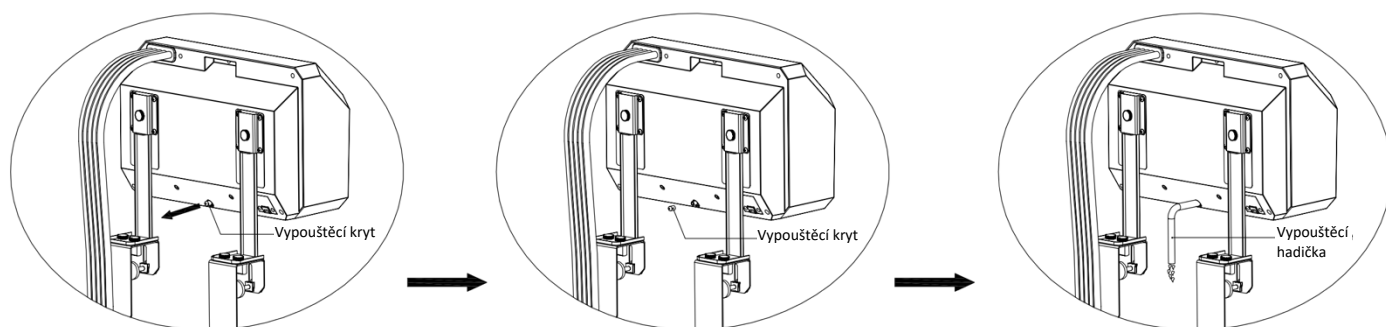

Skladování a přeprava

Klimatizaci můžete snadno přepravovat a skladovat. Pomocí šroubů připevníte nosnou konzolu k vnitřní jednotce, jak je znázorněno na obrázku.

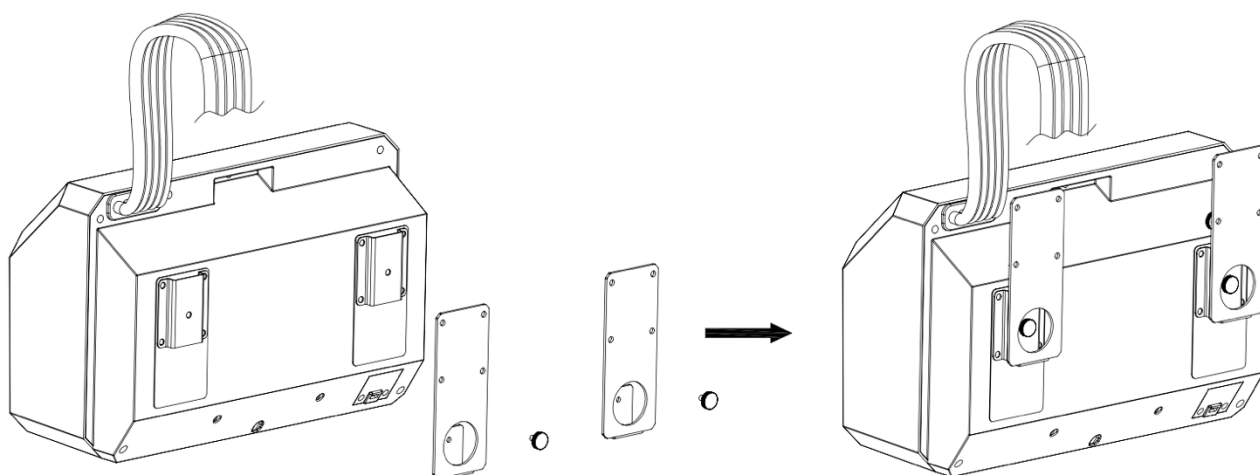

Pomocí šroubů připevníte nosnou konzolu k venkovní jednotce, jak je znázorněno na obrázku. Vytvoříte tak kompaktní celek, který můžete snadno přepravovat a skladovat. Uchovávejte klimatizaci na chladném a suchém místě.

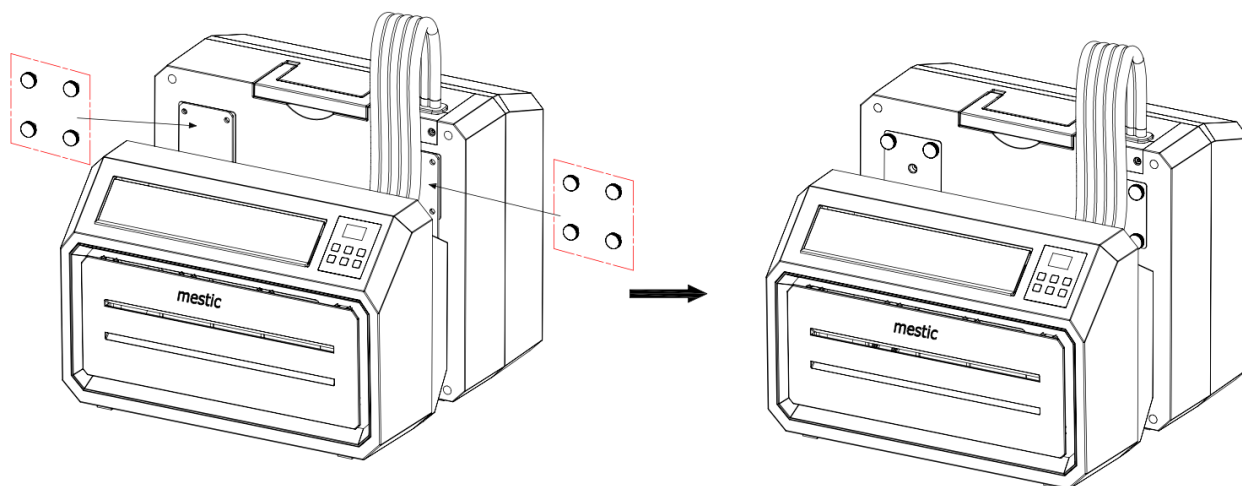

Správná likvidace tohoto produktu

Tento symbol znamená, že tento výrobek by neměl být likvidován s běžným domovním odpadem (2012/19 / EU). Recyklujte zodpovědně, abyste podpořili udržitelné opětovné použití materiálových zdrojů a zabránili potenciálnímu poškození životního prostředí nebo lidského zdraví. Chcete použité zařízení vrátit? Přečtěte si záruční podmínky tam, kde byl produkt zakoupen. Tam můžete vrátit výrobek k ekologické recyklaci.

Prohlášení o shodě

Gimeg Nederland B.V. tímto prohlašuje, že zařízení SPA-3000 vyhovuje základním požadavkům a dalším příslušným předpisům, které spadají pod evropskou směrnici standard EU206-2012.

EN 60335-1:2012+A11+A13+ A1 +A2+A14

EN 60335-2-40:2003+A11+A12 +A1+A2+A13 EN 62233: 2008 EN 55014-1:2017

EN 55014-2:2015

EN 61000-3-3:2013+A1

EN IEC 61000-3-2 2019

Úplné prohlášení o shodě si můžete vyžádat na adrese uvedené na zadní straně.